

### Wichtige Sicherheitshinweise

Bei der Installation sollten immer grundlegende Sicherheitsvorkehrungen getroffen werden, einschliesslich der folgenden:

1. Lesen Sie alle Anweisungen.
2. Installation nur durch zugelassene Elektrofachkräfte.
3. Stellen Sie immer sicher, dass der Strom AUS ist und die Leuchte abgekühlt ist, bevor Sie Wartungsarbeiten, Reinigungen, Leuchtmittelwechsel oder Anpassungen an der Leuchte durchführen.
4. Installieren Sie keine Leuchte in der Nähe einer Wärmequelle.
5. Überschreiten Sie nicht die Nennversorgungsspannung oder Stromstärke.
6. Um Verletzungen oder Schäden an der Leuchte zu vermeiden, stellen Sie bitte sicher, dass Stromkabel und Schrauben fest sitzen, bevor Sie die Stromversorgung anschliessen/einschalten.
7. Die Leuchte sollte so positioniert werden, dass längeres Blicken in die Leuchte aus einer Entfernung von weniger als 2.2 m nicht zu erwarten ist.

### Installationsanweisung

Einbauabstände:

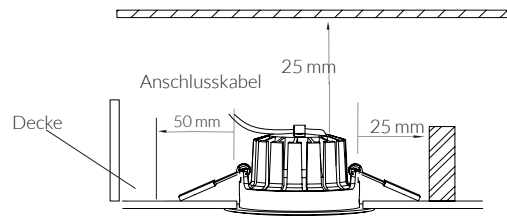

Referenztafel für Deckenausschnitte:

Masse (mm)	Ø 95 - H 40
Cutout (mm)	Ø 83

Bitte überprüfen Sie vor der Installation das IP-Etikett auf der Leuchte, um den richtigen Installationsort auszuwählen:

IP44/IP54	Geeignet für Innenbereiche, einschliesslich Badezimmer und überdachte/geschützte Bereiche wie Veranden.
-----------	---

### Montageanleitung

1. Bohren Sie ein Loch in die Decke von der Grösse des Cutout gemäss Liste.

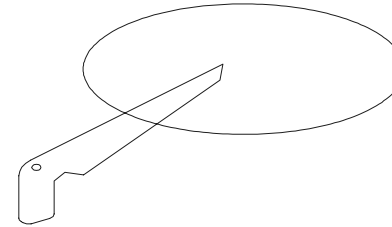

3. Halten Sie den Federclip zurück und schieben Sie das Downlight in das Loch.

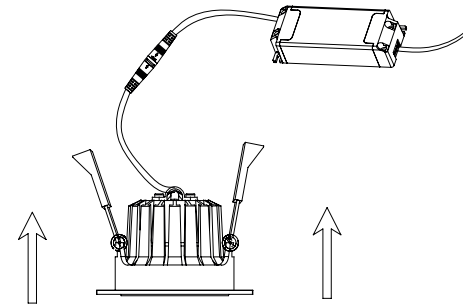

2. Verwenden Sie einen Schraubenzieher, um die Abdeckung der Anschlussklemmen zu öffnen, führen Sie das AC-Hauptkabel L/N in die Klemmenleiste ein und befestigen Sie dann die Abdeckung wieder.

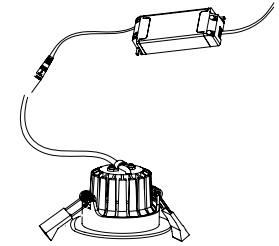

4. Stellen Sie sicher, dass das Downlight fest in der Decke befestigt ist; schalten Sie danach die Stromversorgung ein.

